

# 事例紹介 泉南市

泉南市教育委員会 生涯学習課  
(埋蔵文化財センター)  
城野博文 河田泰之



泉南で作られたレンガを



あつめて



かまどになる

ベンチを



# 子どもたちと作って



# お披露目のイベントを実施



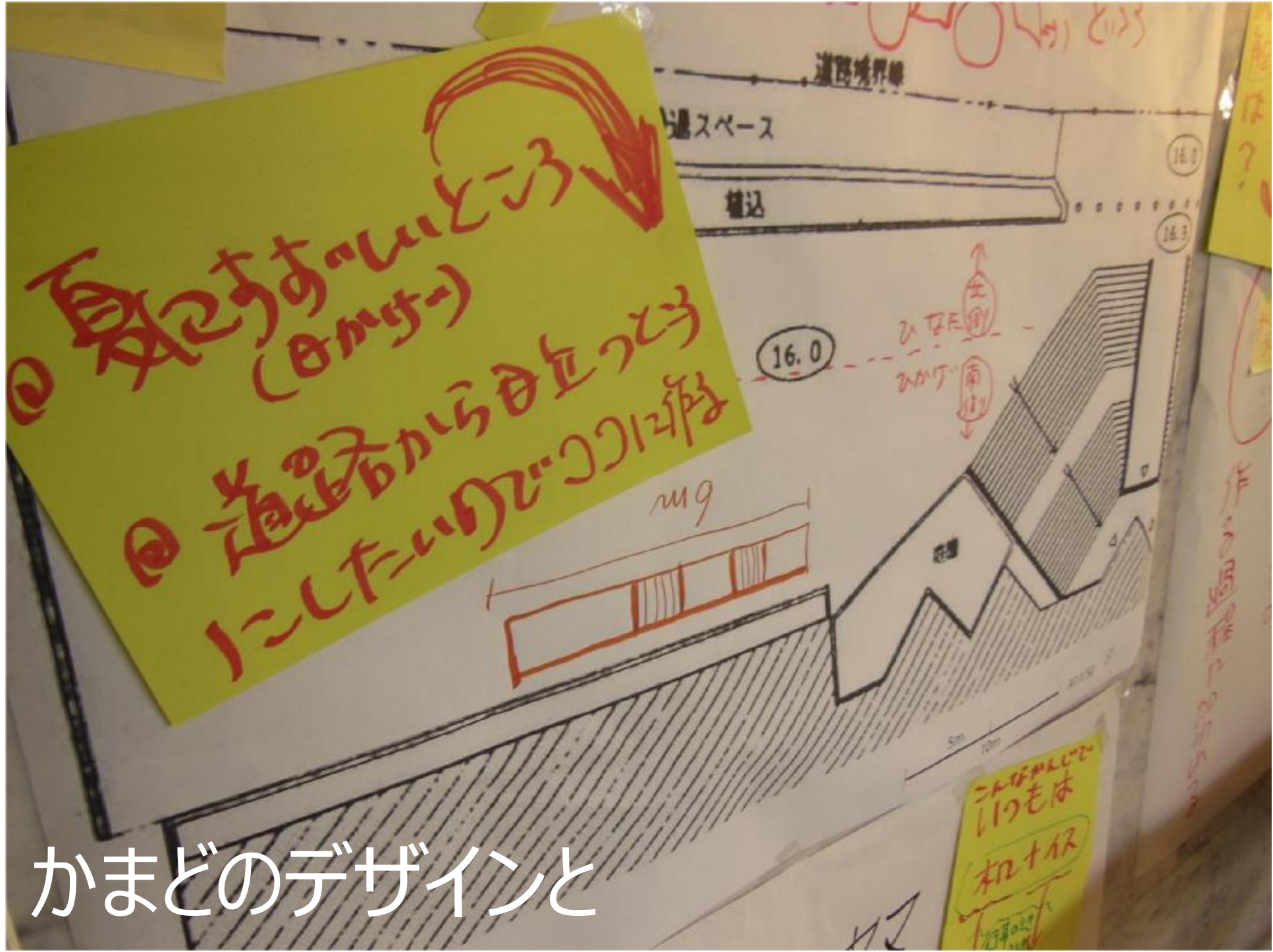

かまどのデザインと



館内専用プログラム

モニタリング (館内)  
ガラス玉 (館内)  
ヒト人形 (館内)

館内側は  
日だけ  
(未)  
ない

長ーハ  
ベンチ

休憩

客席

見る  
見れる

舞台 音楽 パフォーマンス

飲食

子ども向け  
プログラム

千利モン

昔遊び

16.0

パフォーマンス  
パフォーマンス!

ポレ-ム  
ある楽器  
アコ-ティオン

16.3

0.91

入口

木杯で!  
工作  
観劇

クイズ  
スタンプ  
ラリー

イベントの内容は

つ月のイベント  
計画書!!

# ワークショップで決めた



なぜ  
そんなことをする  
必要があるの？

## 文化財の活用

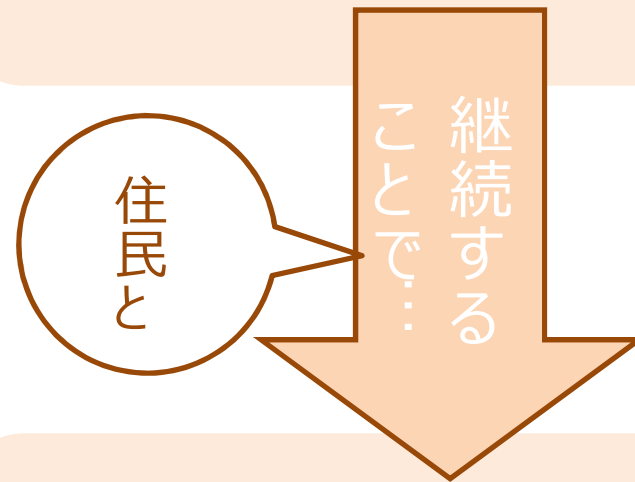

行政に頼らない  
文化財保護の  
仕組み作り

成果は？

# 成 果

1. 地域に広がったこと

2. 次へつながったこと



なぜ必要なのか？



業務のひとつとして

文化財の多面的な活用

これからの 文化財保護行政に

不可欠な取り組み = 出口

現状の課題は

「アイデア不足」

# せんなんのたからもの

**60人**  
人口の**0.01%**

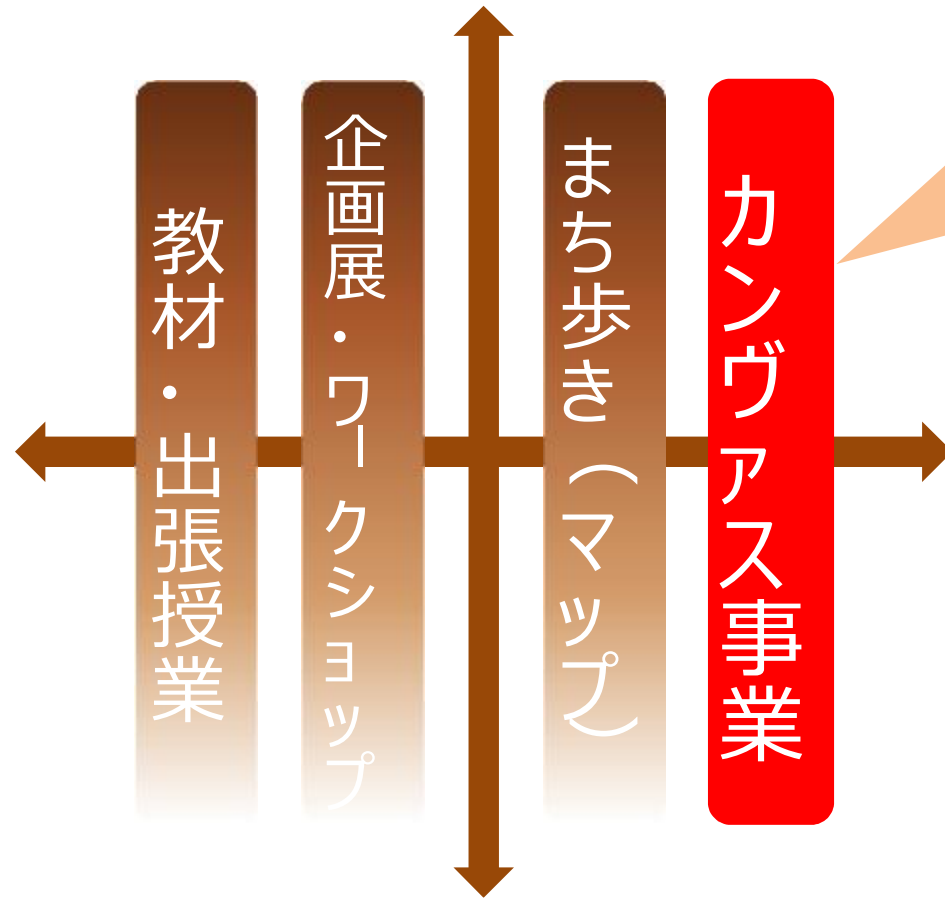

**6万人**  
人口の**100%**

ほ  
し  
い  
こ  
こ  
が

国宝

# 事業の経過

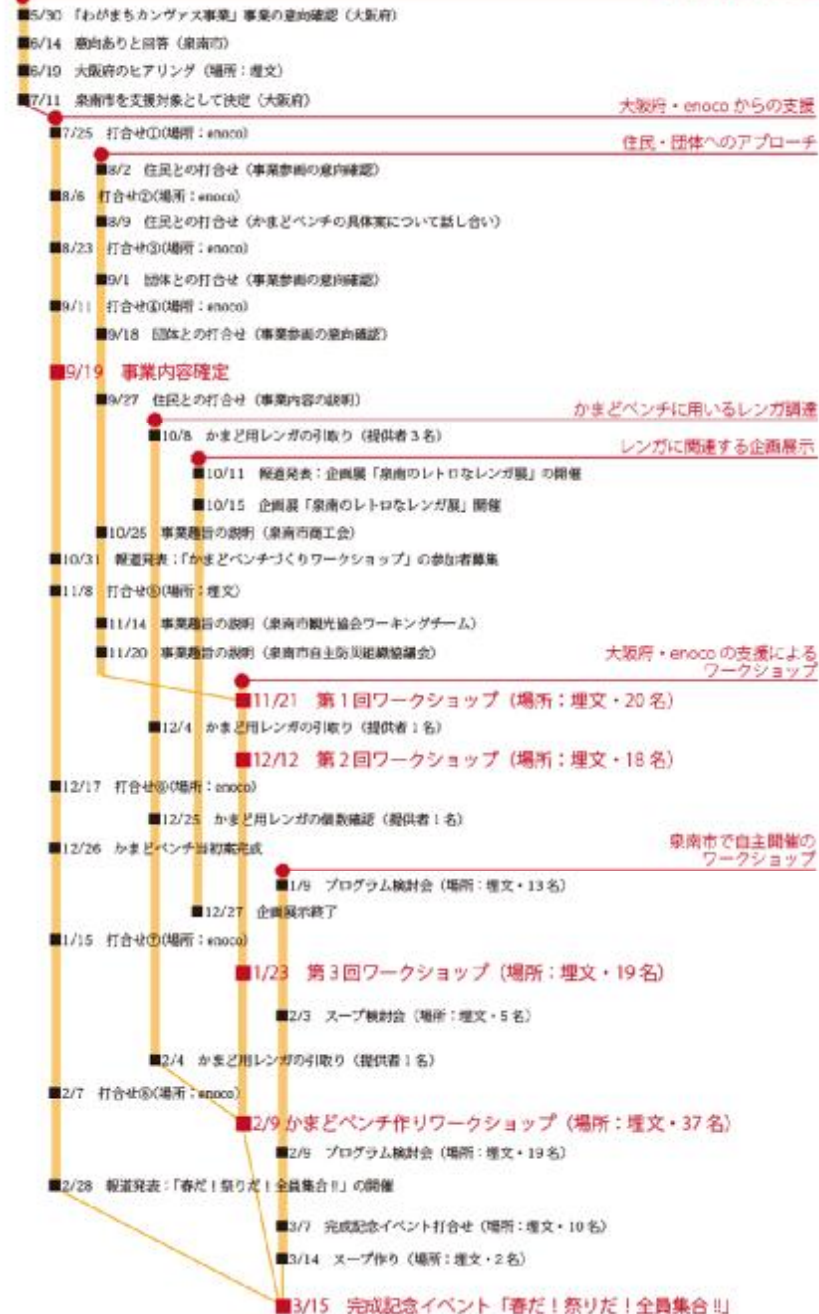

# 大阪府と enocoの支援

打合せ 8回  
ワークショップ支援 4回  
メールのやり取り 479件



まずはヒアリングで

課題を明確化



短期目標

埋蔵文化財センターと  
文化財の活用

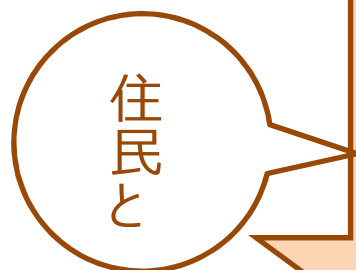

継続する  
ことで:

長期目標

行政に頼らない  
文化財保護の  
仕組み作り

ヒアリングの結果

応募当初の案 と  
まったく違う案に

当初の案

埋蔵文化財センターでの  
文化遺産を活用した  
アートの製作と展示

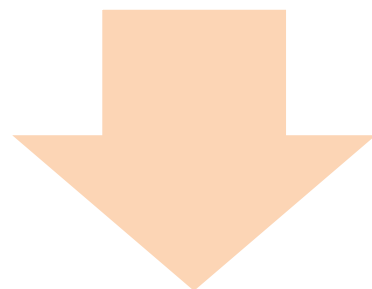

ヒアリングの結果

実施案

泉南のレンガを使った  
かまどベンチづくり と  
お披露目イベント

「ソーシャルデザイン」 ?

「シビックプライド」 ?

「ワークシヨップ」 ?

# 慌てて学習



水くみが  
楽しくなる遊具

Play Pump  
Hippo Water Roller

45

I am amsterdam.

On Dialogue

ダイアローグ

対立から共生へ、  
議論から対話へ

デヴィッド・ボーム  
David Bohm  
金井真弓

Charge the Future Project

ACTION 1

仙台の高校の文化祭でライブを行う

ESTIMA  
HYBRID



# 住民とのワークショップ

平成**25**年**11**月から平成**26**年**1**月

# 最初は手とり足とり





これならいけそう！と思ったところで



バトンが渡され



後ろで見ながら



一切にたいこと。コンセプト

気が子子とモ つとえり しかの へつ

こ

いさ

とく

の役

火口

かまどが担うべき機能

- 作る過程に住民が参加できる...

- 冬は暖かいが夏は涼しい

- 和がよいゲームができる

- 同い年、おじいちゃん、おばあちゃん

カマドとして  
拾ったものを

カマド

共々① 古刹・森・三木・林・谷口・則竹・木西・高坂・松本・野海  
完成予想図(デザイン)

1191095  
0005

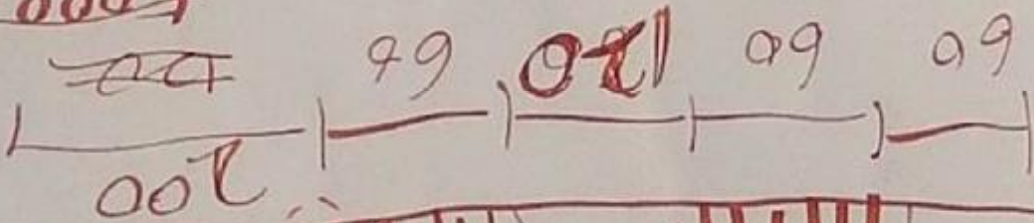

できないところは

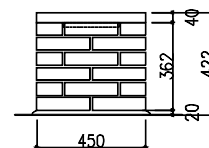
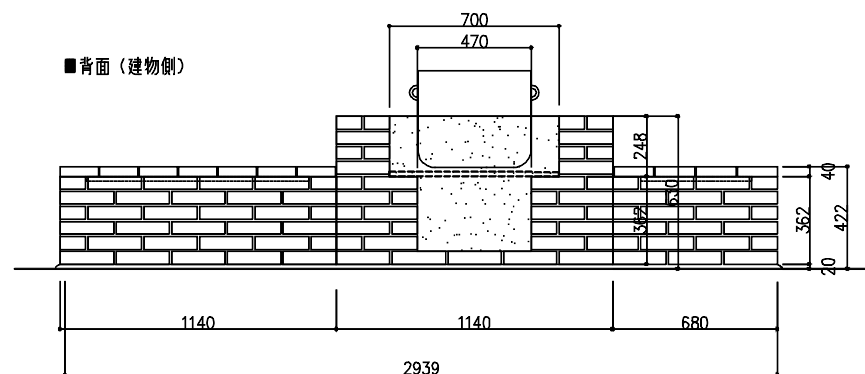
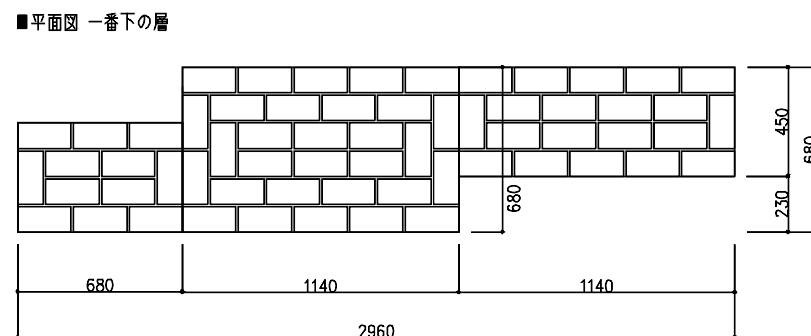
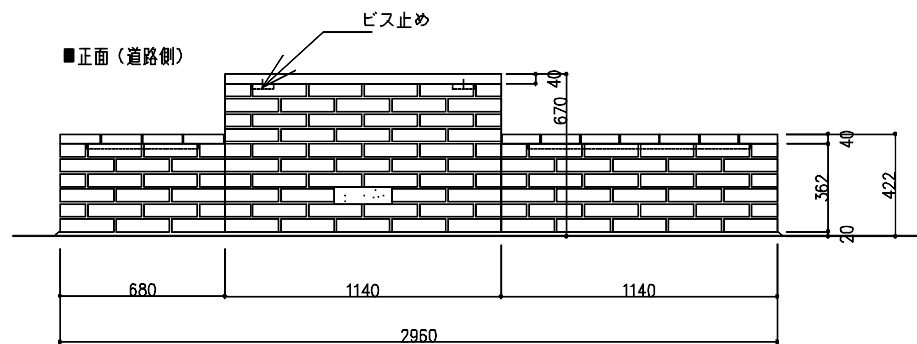
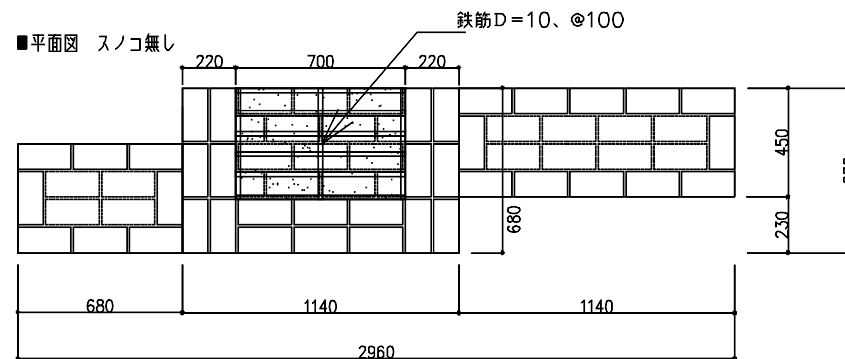
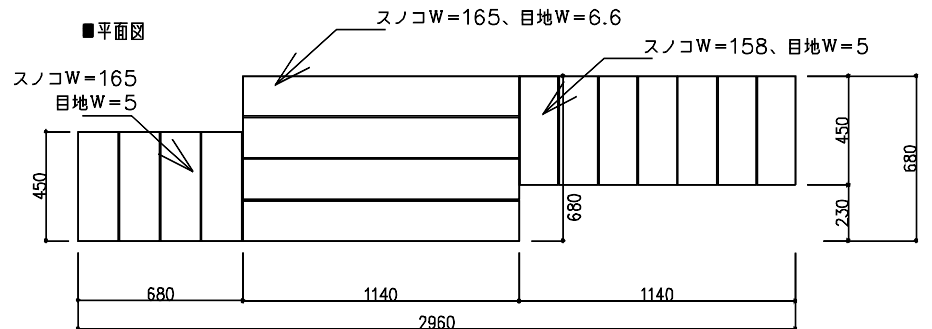

しっかり  
フォロー

|    |    |                  |     |        |      |           |
|----|----|------------------|-----|--------|------|-----------|
| 訂正 | 特記 | 工事名              | 図原名 | 平面図    | 図原番号 | 1D- /     |
|    |    | かまどベンチ フラッシュアップ家 | 竣工  | S-1/20 | 目付   | 2014.1.23 |

レンガでかまどベンチづくり

平成26年2月9日

「ワークショップパー」と  
造園屋さん と  
レンガ職人さん と一緒に



# かまどづくり





モルタルもこねて



完成!!



# お披露目イベント

春だ！祭だ！全員集合！！

平成**26**年**3**月**15**日

スタッフは140人以上



はじめてかまどをつかって





泉南のイノシシと野菜のポトフ

天然酵母が自慢のパン屋さんと  
相談しながら作った「大昔風のパン」



イベント来場者は400人ほど



ターゲットは親子連れ

地元中学校の吹奏楽部







マンドリンとアコーディオンのサークル



親子で練習している太鼓塾

# 「埋文らしさ」を意識した プログラム構成



「チリモン」のような「楽しい」が入口の  
プログラムを用意





地元の祭ばやし = 文化財



地元固有の昔遊び  
=もうすぐ文化財



館内でも



ガラス玉づくりや



# 古代衣装の試着







泉南市内が舞台の昔話を  
手作りの紙芝居で紹介



隣接する史跡公園では

# 飛鳥時代に全国屈指の寺院があったことがわかるクイズラリー





未就園児向けの遊び



# 樹木観察会



ネイチャークラフト





ネイチャーゲーム



事業の成果

# 事業の成果

## ①同様の取り組みが住民に波及

- ・市内自治会が、図面をもとに製作
- ・福祉施設で、かまどベンチづくりを計画中

## ②次へとつながった

「文化財活用促進事業」として継続実施

- ・海会寺ハスいっぱいプロジェクト
- ・阪南大学国際観光学科との連携

同様の取り組みが住民に波及

・市内自治会が、図面をもとに製作

・福祉施設で、かまどベンチづくりを計画中





次へとつながった 一定型業務化  
「文化財活用促進事業」として実施

- ①海会寺ハスいっぱいプロジェクト
- ②阪南大学国際観光学科との連携

